

FORNO DI FUSIONE VETRO A CROGIOLO
Tipo tradizionale Murano



Il forno di fusione a crogiolo tradizionale muranese e' particolarmente idoneo per le piccole vetrerie ed e' principalmente utilizzato per produzioni artistiche manuali di vetri di elevata qualità. Il forno ospita normalmente due o tre crogioli, un crogiolo principale per il trasparente e uno o due più piccoli per i colori. Il particolare disegno del forno consente di ottenere una ottima uniformità di temperatura al crogiolo ed al vetro in esso contenuto, a tutto vantaggio della qualità del vetro e della vita del crogiolo. Anche i consumi sono particolarmente contenuti, come indicato nelle specifiche tecniche. Il forno e' disegnato e realizzato sulla base della grande esperienza acquisita nelle vetrerie di Murano, con centinaia di forni di questo tipo in funzione prodotti e installati dalla **MT Forni Industriali**

Caratteristiche tecniche:

- carpenteria metallica di tipo robusto e smontabile per essere installata velocemente;
- refrattari nelle diverse qualità per la base, camera di combustione e volta in funzione dei tipi di vetri da produrre. Tutti di prima qualità, opportunamente scelti e dimensionati per garantire la più lunga vita del forno, la migliore qualità del vetro e i minori consumi
- impianto di combustione: realizzato in conformità alle vigenti disposizioni di legge per quanto riguarda la sicurezza; particolare attenzione è rivolta alla ricerca di soluzioni per ottenere una riduzione della rumorosità e un aumento dell'efficienza totale dell'impianto. Per questo i nostri impianti sono completi di recuperatori di calore, bruciatori ad alto rendimento, ventilatori insonorizzati.
- impianto di regolazione automatica della temperatura, tramite l'utilizzo di apparecchiature che regolano il rapporto aria-combustibile e lo mantengono costante in tutte le condizioni di esercizio del forno, con regolatori-programmatori di temperatura a microprocessore che gestiscono in automatico il ciclo termico dell'impianto nelle 24 ore

La dotazione standard del forno di fusione vetro a crogiolo può essere ulteriormente completata dalla seguente serie di dispositivi accessori: carico in automatico della miscela vetrificabile, regolazione stechiometrica del rapporto aria-gas, sistema di supervisione per il controllo e la regolazione automatica di tutti i parametri del forno.

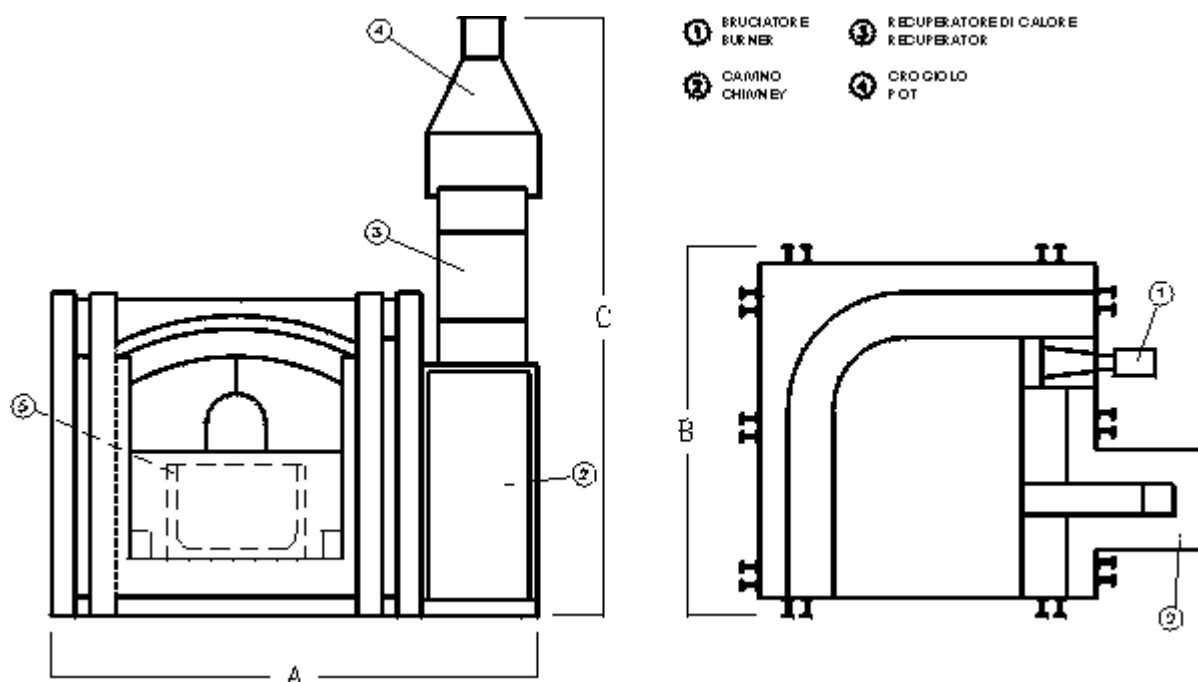

Dimensione crogiolo mm		Dimensioni d'ingombro mm			Potenza bruciatore kcal / h	Consumo (kcal / 24h) circa	Peso in tonnellate	Energia Elettrica kW
Diam.	Height	A	B	C				
500	500	2000	1800	4000	300.000	2.400.000	6,5	1,0
600	500	2100	1900	4000	300.000	2.600.000	6,9	1,0
700	500	2200	2000	4000	300.000	2.850.000	7,9	1,0
800	600	2300	2100	4000	400.000	3.500.000	8,4	1,5
1000	600	3000	2300	4500	400.000	4.600.000	10,0	2,5